

## Информационен лист | Номер на артикул: 2002-1704

3-проводна проходна клема; 2,5 mm<sup>2</sup>; с възможност за тестване; същия профил като 3-проводна разединителна клема; странично и централно маркиране; за DIN шина 35 x 15 и 35 x 7.5; Push-in CAGE CLAMP®; 2,50 mm<sup>2</sup>; син

[www.wago.com/2002-1704](http://www.wago.com/2002-1704)



 Снимката се различава от артикула.

Цвят: 

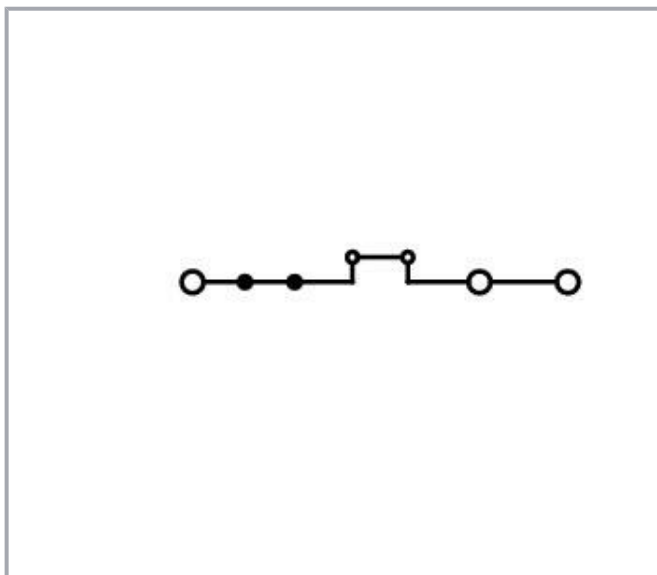

### Данни Electrical data

Подлежи на промяна. Моля, обърнете внимание и на допълнителната документация на продукта!

ВАГО България ООД  
Бизнес център Сердика  
Бул."Акад. Иван Гешов" 2Е | Сграда 1, ет. 4, офис 417 | 1330 София  
Тел.: +359 2 489 46 09 | Тел.: +359 2 489 46 10  
Имейл: [sales.bg@wago.com](mailto:sales.bg@wago.com)

Имате ли въпроси относно нашите продукти?  
Винаги ще се радваме да получим вашето обаждане на +359 2 489 46 09.



### Ratings per IEC/EN

Ratings per	IEC/EN 60947-7-1
Nominal voltage (III/3)	400 V
Rated surge voltage (III/3)	6 kV
Rated current	16 A
Legend (ratings)	(III / 3) ≙ Overvoltage category III / Pollution degree 3

### Ratings per UL

Approvals per	UL 1059
Rated voltage UL (Use Group B)	300 V
Rated current UL (Use Group B)	15 A
Rated voltage UL (Use Group C)	300 V
Rated current UL (Use Group C)	15 A

### Ratings per CSA

Approvals per	C22.2 No 158
Rated voltage CSA (Use Group B)	300 V
Rated current CSA (Use Group B)	15 A
Rated voltage CSA (Use Group C)	300 V
Rated current CSA (Use Group C)	15 A

### Ex information

Reference hazardous areas	See installation notes in section "Knowledge" and Downloads – Documentation – Additional Information: Technical Section; Technical explanations
Ratings per	ATEX: KIWA 17 ATEX 0030 U / IECEx: KIWA 17.0014U (Ex ec IIC Gc)
Rated voltage EN (Ex e II)	440 V
Rated current (Ex e II)	17 A

### Connection data

Total number of connection points	3
Total number of potentials	1
Number of levels	1
Number of jumper slots	2

Подлежи на промяна. Моля, обърнете внимание и на допълнителната документация на продукта!

ВАГО България ООД  
 Бизнес център Сердика  
 Бул."Акад. Иван Гешов" 2Е | Сграда 1, ет. 4, офис 417 | 1330 София  
 Тел.: +359 2 489 46 09 | Тел.: +359 2 489 46 10  
 Имейл: [sales.bg@wago.com](mailto:sales.bg@wago.com)

Имате ли въпроси относно нашите продукти?  
 Винаги ще се радваме да получим вашето обаждане на +359 2 489 46 09.

## Connection 1

Connection technology	Push-in CAGE CLAMP®
Actuation type	Push-in Operating tool
Connectable conductor materials	Copper
Nominal cross-section	2,5 mm <sup>2</sup>
Solid conductor	0,25 ... 4 mm <sup>2</sup> / 22 ... 12 AWG
Solid conductor; push-in termination	0,75 ... 4 mm <sup>2</sup> / 18 ... 12 AWG
Fine-stranded conductor	0,25 ... 4 mm <sup>2</sup> / 22 ... 12 AWG
Fine-stranded conductor; with insulated ferrule	0,25 ... 2,5 mm <sup>2</sup> / 22 ... 14 AWG
Fine-stranded conductor; with ferrule; push-in termination	1 ... 2,5 mm <sup>2</sup> / 18 ... 14 AWG
Note (conductor cross-section)	Depending on the conductor characteristic, a conductor with a smaller cross-section can also be inserted via push-in termination.
Strip length	10 ... 12 mm / 0.39 ... 0.47 inch
Wiring direction	Front-entry wiring

## Physical data

Width	5,2 mm / 0.205 inch
Height	76,8 mm / 3.024 inch
Depth from upper edge of DIN-rail	32,9 mm / 1.295 inch

## Mechanical data

Mounting type	DIN-35 rail
Marking level	Center/side marking

## Material data

Note on material data	Information on material data can be found here
Color	син
Insulation material	Polyamide (PA66)
Flammability class per UL94	V0
Fire load	0,183 MJ
Weight	8,7 g

## Commercial data

Product Group	22 (TOPJOB S)
---------------	---------------

Подлежи на промяна. Моля, обърнете внимание и на допълнителната документация на продукта!

ВАГО България ООД  
Бизнес център Сердика  
Бул."Акад. Иван Гешов" 2Е | Сграда 1, ет. 4, офис 417 | 1330 София  
Тел.: +359 2 489 46 09 | Тел.: +359 2 489 46 10  
Имейл: [sales.bg@wago.com](mailto:sales.bg@wago.com)

Имате ли въпроси относно нашите продукти?  
Винаги ще се радваме да получим вашето обаждане на +359 2 489 46 09.



PU (SPU)	50 Stück
Packaging type	box
Country of origin	DE
GTIN	4050821707509
Customs tariff number	85369010000

## Одобрения / Сертификати

## Ex-Approvals

Лого	Одобрение	Допълнителен текст за одобрение	Име на сертификат
	AEx Underwriters Laboratories Inc.	UL 60079	E185892 (AEx eb IIC resp. Ex eb IIC)
	ATEX KIWA Netherlands B.V.	EN 60079	KIWA 17ATEX0030 U
	CCCEX CQST/CNEx	CNCA-C23-01	2020312313000180
	IECEX KIWA Netherlands B.V.	EN 60079	IECEX KIWA 17.0014 U (Ex ec IIC Gc)

## Сертификати, специфични за всяка държава

Лого	Одобрение	Допълнителен текст за одобрение	Име на сертификат
	CCA DEKRA Certification B.V.	EN 60947	71-107687
	CCA DEKRA Certification B.V.	EN 60947	NTR NL 7730
	CCA DEKRA Certification B.V.	C22.2 No. 158	1536069

Подлежи на промяна. Моля, обърнете внимание и на допълнителната документация на продукта!

ВАГО България ООД  
Бизнес център Сердика  
Бул."Акад. Иван Гешов" 2Е | Сграда 1, ет. 4, офис 417 | 1330 София  
Тел.: +359 2 489 46 09 | Тел.: +359 2 489 46 10  
Имейл: [sales.bg@wago.com](mailto:sales.bg@wago.com)

Имате ли въпроси относно нашите продукти?  
Винаги ще се радваме да получим вашето обаждане на +359 2 489 46 09.

## Сертификати за кораби

Лого	Одобрение	Допълнителен текст за одобрение	Име на сертификат
	<b>ABS</b> American Bureau of Shipping	EN 60947	20- HG1941090- PDA
	<b>DNV GL</b> Det Norske Veritas, Germanischer Lloyd	-	TAE00001V2

## UL-Approvals

Лого	Одобрение	Допълнителен текст за одобрение	Име на сертификат
	<b>UL</b> Underwriters Laboratories Inc.	UL 1059	E45172



## Изискват се аксесоари

## Крайна капачка

End plate			
	<b>Артикул №: 2002-1791</b> Крайна и междинна пластина; 1 mm дебелина; сив		<a href="http://www.wago.com/2002-1791">www.wago.com/2002-1791</a>
	<b>Артикул №: 2002-1792</b> Крайна и междинна пластина; 1 mm дебелина; оранжев		<a href="http://www.wago.com/2002-1792">www.wago.com/2002-1792</a>

## Допълнителни аксесоари

## Монтажна шина

Mounting accessories			
	<b>Артикул №: 210-197</b> Стоманена носеща шина; 35 x 15 mm; 1,5 mm дебелина; дължина 2 m; с прорези; подобно на EN 60715; сребрист		<a href="http://www.wago.com/210-197">www.wago.com/210-197</a>
	<b>Артикул №: 210-198</b> Медна носеща шина; 35 x 15 mm; 2,3 mm дебелина; дължина 2 m; без прорези; съгласно EN 60715; цвят мед		<a href="http://www.wago.com/210-198">www.wago.com/210-198</a>
	<b>Артикул №: 210-504</b> Стоманена носеща шина; 35 x 7,5 mm; 1 mm дебелина; дължина 2 m; с прорези; поцинкован; съгласно EN 60715; сребрист		<a href="http://www.wago.com/210-504">www.wago.com/210-504</a>
	<b>Артикул №: 210-505</b>		

Подлежи на промяна. Моля, обърнете внимание и на допълнителната документация на продукта!

ВАГО България ООД  
Бизнес център Сердика  
Бул."Акад. Иван Гешов" 2Е | Сграда 1, ет. 4, офис 417 | 1330 София  
Тел.: +359 2 489 46 09 | Тел.: +359 2 489 46 10  
Имейл: [sales.bg@wago.com](mailto:sales.bg@wago.com)









Имате ли въпроси относно нашите продукти?  
Винаги ще се радваме да получим вашето обаждане на +359 2 489 46 09.

	Стоманена носеща шина; 35 x 7,5 mm; 1 mm дебелина; дължина 2 m; без прорези; поцинкован; съгласно EN 60715; сребрист	<a href="http://www.wago.com/210-505">www.wago.com/210-505</a>
	<b>Артикул №: 210-506</b> Стоманена носеща шина; 35 x 15 mm; 1,5 mm дебелина; дължина 2 m; без прорези; поцинкован; подобно на EN 60715; сребрист	<a href="http://www.wago.com/210-506">www.wago.com/210-506</a>
	<b>Артикул №: 210-508</b> Стоманена носеща шина; 35 x 15 mm; 1,5 mm дебелина; дължина 2 m; с прорези; поцинкован; подобно на EN 60715; сребрист	<a href="http://www.wago.com/210-508">www.wago.com/210-508</a>
	<b>Артикул №: 210-113</b> Стоманена носеща шина; 35 x 7,5 mm; 1 mm дебелина; дължина 2 m; без прорези; съгласно EN 60715; сребрист	<a href="http://www.wago.com/210-113">www.wago.com/210-113</a>
	<b>Артикул №: 210-118</b> Стоманена носеща шина; 35 x 15 mm; 2,3 mm дебелина; дължина 2 m; без прорези; съгласно EN 60715; сребрист	<a href="http://www.wago.com/210-118">www.wago.com/210-118</a>
	<b>Артикул №: 210-112</b> Стоманена носеща шина; 35 x 7,5 mm; 1 mm дебелина; дължина 2 m; с прорези; съгласно EN 60715; "Ширина на отвора 25 mm; сребрист	<a href="http://www.wago.com/210-112">www.wago.com/210-112</a>
	<b>Артикул №: 210-114</b> Стоманена носеща шина; 35 x 15 mm; 1,5 mm дебелина; дължина 2 m; без прорези; подобно на EN 60715; сребрист	<a href="http://www.wago.com/210-114">www.wago.com/210-114</a>
	<b>Артикул №: 210-115</b> Стоманена носеща шина; 35 x 7,5 mm; 1 mm дебелина; дължина 2 m; с прорези; съгласно EN 60715; "Ширина на отвора 18 mm; сребрист	<a href="http://www.wago.com/210-115">www.wago.com/210-115</a>
	<b>Артикул №: 210-196</b> Алуминиева носеща шина; 35 x 8,2 mm; 1,6 mm дебелина; дължина 2 m; без прорези; подобно на EN 60715; сребрист	<a href="http://www.wago.com/210-196">www.wago.com/210-196</a>
<b>Push-in type wire jumper</b>		
Jumper		
	<b>Артикул №: 2009-412</b> Жичен джъмпер тип „push-in“; изолиран; 60 mm дължина; черен	<a href="http://www.wago.com/2009-412">www.wago.com/2009-412</a>
	<b>Артикул №: 2009-414</b> Жичен джъмпер тип „push-in“; 1,5 mm <sup>2</sup> ; изолиран; 110 mm дължина; черен	<a href="http://www.wago.com/2009-414">www.wago.com/2009-414</a>
	<b>Артикул №: 2009-416</b> Жичен джъмпер тип „push-in“; 1,5 mm <sup>2</sup> ; изолиран; 250 mm дължина; черен	<a href="http://www.wago.com/2009-416">www.wago.com/2009-416</a>
<b>Изоляционен стопер</b>		
Insulation stop		
	<b>Артикул №: 2002-171</b> Изоляционен стопер; 0.25 - 0.5 mm <sup>2</sup> ; 5 броя/лента; светло сив	<a href="http://www.wago.com/2002-171">www.wago.com/2002-171</a>
	<b>Артикул №: 2002-172</b> Изоляционен стопер; 0.75 - 1 mm <sup>2</sup> ; 5 броя/лента; тъмно сив	<a href="http://www.wago.com/2002-172">www.wago.com/2002-172</a>
<b>Маркиращи аксесоари</b>		
Marking strip		

Подлежи на промяна. Моля, обърнете внимание и на допълнителната документация на продукта!

ВАГО България ООД  
Бизнес център Сердика  
Бул."Акад. Иван Гешов" 2Е | Сграда 1, ет. 4, офис 417 | 1330 София  
Тел.: +359 2 489 46 09 | Тел.: +359 2 489 46 10  
Имейл: [sales.bg@wago.com](mailto:sales.bg@wago.com)

Имате ли въпроси относно нашите продукти?  
Винаги ще се радваме да получим вашето обаждане на +359 2 489 46 09.

	<b>Артикул №: 2009-110</b> Маркиращи ленти; за Smart Printer; на ролка; неразтегателни; без печат; тип закрепване чрез закопчаване; бял	<a href="http://www.wago.com/2009-110">www.wago.com/2009-110</a>
Marker carrier		
	<b>Артикул №: 2009-198</b> Адаптер; сив	<a href="http://www.wago.com/2009-198">www.wago.com/2009-198</a>
	<b>Артикул №: 2002-121</b> Адаптер; сив	<a href="http://www.wago.com/2002-121">www.wago.com/2002-121</a>
	<b>Артикул №: 2002-161</b> Адаптер; сив	<a href="http://www.wago.com/2002-161">www.wago.com/2002-161</a>
Marker		
	<b>Артикул №: 2009-115/000-002</b> WMB-Inline; за Smart Printer; 1500 броя на ролка; разтегателни от 5 - 5.2 mm; без печат; тип закрепване чрез закопчаване; жълт	<a href="http://www.wago.com/2009-115/000-002">www.wago.com/2009-115/000-002</a>
	<b>Артикул №: 2009-115/000-007</b> WMB-Inline; за Smart Printer; 1500 броя на ролка; разтегателни от 5 - 5.2 mm; без печат; тип закрепване чрез закопчаване; сив	<a href="http://www.wago.com/2009-115/000-007">www.wago.com/2009-115/000-007</a>
	<b>Артикул №: 2009-115/000-017</b> WMB-Inline; за Smart Printer; 1500 броя на ролка; разтегателни от 5 - 5.2 mm; без печат; тип закрепване чрез закопчаване; светло зелен	<a href="http://www.wago.com/2009-115/000-017">www.wago.com/2009-115/000-017</a>
	<b>Артикул №: 2009-115/000-023</b> WMB-Inline; за Smart Printer; 1500 броя на ролка; разтегателни от 5 - 5.2 mm; без печат; тип закрепване чрез закопчаване; зелен	<a href="http://www.wago.com/2009-115/000-023">www.wago.com/2009-115/000-023</a>
	<b>Артикул №: 2009-115/000-024</b> WMB-Inline; за Smart Printer; 1500 броя на ролка; разтегателни от 5 - 5.2 mm; без печат; тип закрепване чрез закопчаване; виолетов	<a href="http://www.wago.com/2009-115/000-024">www.wago.com/2009-115/000-024</a>
	<b>Артикул №: 2009-145/000-006</b> Mini-WSB Inline; за Smart Printer; 1700 броя на ролка; разтегателни от 5 - 5.2 mm; без печат; тип закрепване чрез закопчаване; син	<a href="http://www.wago.com/2009-145/000-006">www.wago.com/2009-145/000-006</a>
	<b>Артикул №: 2009-145</b> Mini-WSB Inline; за Smart Printer; 1700 броя на ролка; разтегателни от 5 - 5.2 mm; без печат; тип закрепване чрез закопчаване; бял	<a href="http://www.wago.com/2009-145">www.wago.com/2009-145</a>
	<b>Артикул №: 2009-145/000-002</b> Mini-WSB Inline; за Smart Printer; 1700 броя на ролка; разтегателни от 5 - 5.2 mm; без печат; тип закрепване чрез закопчаване; жълт	<a href="http://www.wago.com/2009-145/000-002">www.wago.com/2009-145/000-002</a>
	<b>Артикул №: 2009-145/000-007</b> Mini-WSB Inline; за Smart Printer; 1700 броя на ролка; разтегателни от 5 - 5.2 mm; без печат; тип закрепване чрез закопчаване; сив	<a href="http://www.wago.com/2009-145/000-007">www.wago.com/2009-145/000-007</a>
	<b>Артикул №: 2009-145/000-005</b>	

Подлежи на промяна. Моля, обърнете внимание и на допълнителната документация на продукта!

ВАГО България ООД  
Бизнес център Сердика  
Бул."Акад. Иван Гешов" 2Е | Сграда 1, ет. 4, офис 417 | 1330 София  
Тел.: +359 2 489 46 09 | Тел.: +359 2 489 46 10  
Имейл: [sales.bg@wago.com](mailto:sales.bg@wago.com)

Имате ли въпроси относно нашите продукти?  
Винаги ще се радваме да получим вашето обаждане на +359 2 489 46 09.

Mini-WSB Inline; за Smart Printer; 1700 броя на ролка; разтегателни от 5 - 5.2 mm; без печат; тип закрепване чрез закопчаване; червен

[www.wago.com/2009-145/000-005](http://www.wago.com/2009-145/000-005)

**Артикул №: 2009-145/000-012**

Mini-WSB Inline; за Smart Printer; 1700 броя на ролка; разтегателни от 5 - 5.2 mm; без печат; тип закрепване чрез закопчаване; оранжев

[www.wago.com/2009-145/000-012](http://www.wago.com/2009-145/000-012)

**Артикул №: 2009-145/000-023**

Mini-WSB Inline; за Smart Printer; 1700 броя на ролка; разтегателни от 5 - 5.2 mm; без печат; тип закрепване чрез закопчаване; зелен

[www.wago.com/2009-145/000-023](http://www.wago.com/2009-145/000-023)

**Артикул №: 2009-145/000-024**

Mini-WSB Inline; за Smart Printer; 1700 броя на ролка; разтегателни от 5 - 5.2 mm; без печат; тип закрепване чрез закопчаване; виолетов

[www.wago.com/2009-145/000-024](http://www.wago.com/2009-145/000-024)



**Артикул №: 2009-115**

WMB-Inline; за Smart Printer; 1500 броя на ролка; разтегателни от 5 - 5.2 mm; без печат; тип закрепване чрез закопчаване; бял

[www.wago.com/2009-115](http://www.wago.com/2009-115)



**Артикул №: 248-501/000-006**

Маркировъчна карта Mini-WSB; като карта; неразтегателни; без печат; тип закрепване чрез закопчаване; син

[www.wago.com/248-501/000-006](http://www.wago.com/248-501/000-006)



**Артикул №: 248-501/000-007**

Маркировъчна карта Mini-WSB; като карта; неразтегателни; без печат; тип закрепване чрез закопчаване; сив

[www.wago.com/248-501/000-007](http://www.wago.com/248-501/000-007)



**Артикул №: 248-501/000-002**

Маркировъчна карта Mini-WSB; като карта; неразтегателни; без печат; тип закрепване чрез закопчаване; жълт

[www.wago.com/248-501/000-002](http://www.wago.com/248-501/000-002)



**Артикул №: 248-501/000-012**

Маркировъчна карта Mini-WSB; като карта; неразтегателни; без печат; тип закрепване чрез закопчаване; оранжев

[www.wago.com/248-501/000-012](http://www.wago.com/248-501/000-012)



**Артикул №: 248-501**

Маркировъчна карта Mini-WSB; като карта; неразтегателни; без печат; тип закрепване чрез закопчаване; бял

[www.wago.com/248-501](http://www.wago.com/248-501)



**Артикул №: 248-501/000-017**

Маркировъчна карта Mini-WSB; като карта; неразтегателни; без печат; тип закрепване чрез закопчаване; светло зелен

[www.wago.com/248-501/000-017](http://www.wago.com/248-501/000-017)



**Артикул №: 248-501/000-005**

Маркировъчна карта Mini-WSB; като карта; неразтегателни; без печат; тип закрепване чрез закопчаване; червен

[www.wago.com/248-501/000-005](http://www.wago.com/248-501/000-005)

**Артикул №: 248-501/000-024**

Подлежи на промяна. Моля, обърнете внимание и на допълнителната документация на продукта!

ВАГО България ООД  
Бизнес център Сердика  
Бул."Акад. Иван Гешов" 2Е | Сграда 1, ет. 4, офис 417 | 1330 София  
Тел.: +359 2 489 46 09 | Тел.: +359 2 489 46 10  
Имейл: [sales.bg@wago.com](mailto:sales.bg@wago.com)

Имате ли въпроси относно нашите продукти?  
Винаги ще се радваме да получим вашето обаждане на +359 2 489 46 09.



Маркировъчна карта Mini-WSB; като карта; неразтегателни; без печат; тип закрепване чрез закопчаване; виолетов

[www.wago.com/248-501/000-024](http://www.wago.com/248-501/000-024)



**Артикул №: 248-501/000-023**

Маркировъчна карта Mini-WSB; като карта; неразтегателни; без печат; тип закрепване чрез закопчаване; зелен

[www.wago.com/248-501/000-023](http://www.wago.com/248-501/000-023)



**Артикул №: 793-501**

Маркировъчна карта WMB; като карта; неразтегателни; без печат; тип закрепване чрез закопчаване; бял

[www.wago.com/793-501](http://www.wago.com/793-501)

Group marker carrier



**Артикул №: 2009-193**

Държач за група маркировъчни табелки; сив

[www.wago.com/2009-193](http://www.wago.com/2009-193)



**Артикул №: 2009-192**

Държач за група маркировъчни табелки; сив

[www.wago.com/2009-192](http://www.wago.com/2009-192)



**Артикул №: 2009-191**

Държач за група маркировъчни табелки; сив

[www.wago.com/2009-191](http://www.wago.com/2009-191)

**Ferrule**

Ferrule



**Артикул №: 216-241**

Накрайник; Втулка за 0.5 mm<sup>2</sup> / 20 AWG; изолиран; електр. калаено покритие; електролитна мед; газонепроницаем; съгл. DIN 46228, Част 4/09.90; бял

[www.wago.com/216-241](http://www.wago.com/216-241)



**Артикул №: 216-242**

Накрайник; Втулка за 0.75 mm<sup>2</sup> / 18 AWG; изолиран; електр. калаено покритие; електролитна мед; газонепроницаем; съгл. DIN 46228, Част 4/09.90; сив

[www.wago.com/216-242](http://www.wago.com/216-242)



**Артикул №: 216-243**

Накрайник; Втулка за 1 mm<sup>2</sup> / AWG 18; изолиран; електр. калаено покритие; електролитна мед; газонепроницаем; съгл. DIN 46228, Част 4/09.90; червен

[www.wago.com/216-243](http://www.wago.com/216-243)



**Артикул №: 216-244**

Накрайник; Втулка за 1,5 mm<sup>2</sup> / AWG 16; изолиран; електр. калаено покритие; електролитна мед; газонепроницаем; съгл. DIN 46228, Част 4/09.90; черен

[www.wago.com/216-244](http://www.wago.com/216-244)



**Артикул №: 216-263**

Накрайник; Втулка за 1 mm<sup>2</sup> / AWG 18; изолиран; електр. калаено покритие; електролитна мед; газонепроницаем; съгл. DIN 46228, Част 4/09.90; червен

[www.wago.com/216-263](http://www.wago.com/216-263)



**Артикул №: 216-246**

Накрайник; Втулка за 2,5 mm<sup>2</sup> / AWG 14; изолиран; електр. калаено покритие; електролитна мед; газонепроницаем; съгл. DIN 46228, Част 4/09.90; син

[www.wago.com/216-246](http://www.wago.com/216-246)



**Артикул №: 216-266**

Накрайник; Втулка за 2,5 mm<sup>2</sup> / AWG 14; изолиран; електр. калаено покритие; електролитна мед; газонепроницаем; съгл. DIN 46228, Част 4/09.90; син

[www.wago.com/216-266](http://www.wago.com/216-266)



**Артикул №: 216-264**

Накрайник; Втулка за 1,5 mm<sup>2</sup> / AWG 16; изолиран; електр. калаено покритие; електролитна мед; газонепроницаем; съгл. DIN 46228, Част 4/09.90; черен

[www.wago.com/216-264](http://www.wago.com/216-264)



**Артикул №: 216-262**

Подлежи на промяна. Моля, обърнете внимание и на допълнителната документация на продукта!

ВАГО България ООД  
Бизнес център Сердика  
Бул."Акад. Иван Гешов" 2Е | Сграда 1, ет. 4, офис 417 | 1330 София  
Тел.: +359 2 489 46 09 | Тел.: +359 2 489 46 10  
Имейл: [sales.bg@wago.com](mailto:sales.bg@wago.com)

Имате ли въпроси относно нашите продукти?  
Винаги ще се радваме да получим вашето обаждане на +359 2 489 46 09.

Накрайник; Втулка за 0.75 mm<sup>2</sup> / 18 AWG; изолиран; електр. калаено покритие; електролитна мед; [www.wago.com/216-262](http://www.wago.com/216-262)  
газонепроницаем; съгл. DIN 46228, Част 4/09.90; сив

## Plugs

## Diode plug

	<b>Артикул №: 2002-880/1000-411</b> Компонентен щекер; 2-полюсен; с диод 1N4007; 10,4 mm ширина; Работна температура макс. 85 °C; сив	<a href="http://www.wago.com/2002-880/1000-411">www.wago.com/2002-880/1000-411</a>
---	--	--

## LED plug

	<b>Артикул №: 2002-880/1000-541</b> Компонентен щекер; 2-полюсен; LED (червен); 10,4 mm ширина; Работна температура макс. 85 °C; сив	<a href="http://www.wago.com/2002-880/1000-541">www.wago.com/2002-880/1000-541</a>
---	---	--

	<b>Артикул №: 2002-880/1000-542</b> Компонентен щекер; 2-полюсен; LED (червен); 10,4 mm ширина; Работна температура макс. 85 °C; многоцветен	<a href="http://www.wago.com/2002-880/1000-542">www.wago.com/2002-880/1000-542</a>
---	---	--

	<b>Артикул №: 2002-880/1000-836</b> Компонентен щекер; 2-полюсен; LED (червен); 10,4 mm ширина; Работна температура макс. 85 °C; сив	<a href="http://www.wago.com/2002-880/1000-836">www.wago.com/2002-880/1000-836</a>
---	---	--

## Empty component plug housing

	<b>Артикул №: 2002-880</b> Празен корпус на компонентен щекер; 10,4 mm ширина; 2-полюсен; Тип 4; сив	<a href="http://www.wago.com/2002-880">www.wago.com/2002-880</a>
---	---	--

## Тест и измерване

## Testing accessories

	<b>Артикул №: 2009-174</b> Тестов щепселен адаптер; за тестов щепсел Ø 4 mm; за тестване на клеми TOPJOB®S, монтирани на шина; сив	<a href="http://www.wago.com/2009-174">www.wago.com/2009-174</a>
---	---	--

	<b>Артикул №: 2009-182</b> Тестов отклонител; за макс. 2.5 mm <sup>2</sup> ; свързване без инструменти за отделни тестови проводници 0.08 - 2.5 mm; сив	<a href="http://www.wago.com/2009-182">www.wago.com/2009-182</a>
--	--	--

	<b>Артикул №: 2002-511</b> Модулен конектор TOPJOB®S; модулен; за слотове за джъмperi; 1-полюсен; 2,50 mm <sup>2</sup> ; сив	<a href="http://www.wago.com/2002-511">www.wago.com/2002-511</a>
---	---	--

	<b>Артикул №: 2002-549</b> Празен модул; модулен; напр. за прескачане на обединени клеми; сив	<a href="http://www.wago.com/2002-549">www.wago.com/2002-549</a>
---	--	--









	<b>Артикул №: 2002-552</b> Модулен конектор TOPJOB®S; модулен; за слотове за джъмperi; 2-полюсен; 2,50 mm <sup>2</sup> ; сив	<a href="http://www.wago.com/2002-552">www.wago.com/2002-552</a>
---	---	--

	<b>Артикул №: 2002-558</b> Модулен конектор TOPJOB®S; модулен; за слотове за джъмperi; 8-полюсен; 2,50 mm <sup>2</sup> ; сив	<a href="http://www.wago.com/2002-558">www.wago.com/2002-558</a>
---	---	--

	<b>Артикул №: 2002-559</b> Модулен конектор TOPJOB®S; модулен; за слотове за джъмperi; 9-полюсен; 2,50 mm <sup>2</sup> ; сив	<a href="http://www.wago.com/2002-559">www.wago.com/2002-559</a>
---	---	--

	<b>Артикул №: 2002-556</b> Модулен конектор TOPJOB®S; модулен; за слотове за джъмperi; 6-полюсен; 2,50 mm <sup>2</sup> ; сив	<a href="http://www.wago.com/2002-556">www.wago.com/2002-556</a>
---	---	--

Подлежи на промяна. Моля, обърнете внимание и на допълнителната документация на продукта!

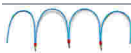





	<b>Артикул №: 2002-553</b> Модулен конектор TOPJOB®S; модулен; за слотове за джъмperi; 3-полюсен; 2,50 mm <sup>2</sup> ; сив	<a href="http://www.wago.com/2002-553">www.wago.com/2002-553</a>
	<b>Артикул №: 2002-611</b> Тестов щепселен модул тип L TOPJOB®S; модулен; 1-полюсен; 2,50 mm <sup>2</sup> ; сив	<a href="http://www.wago.com/2002-611">www.wago.com/2002-611</a>
	<b>Артикул №: 2002-560</b> Модулен конектор TOPJOB®S; модулен; за слотове за джъмperi; 10-полюсен; 2,50 mm <sup>2</sup> ; сив	<a href="http://www.wago.com/2002-560">www.wago.com/2002-560</a>
	<b>Артикул №: 2002-554</b> Модулен конектор TOPJOB®S; модулен; за слотове за джъмperi; 4-полюсен; 2,50 mm <sup>2</sup> ; сив	<a href="http://www.wago.com/2002-554">www.wago.com/2002-554</a>
	<b>Артикул №: 2002-555</b> Модулен конектор TOPJOB®S; модулен; за слотове за джъмperi; 5-полюсен; 2,50 mm <sup>2</sup> ; сив	<a href="http://www.wago.com/2002-555">www.wago.com/2002-555</a>
	<b>Артикул №: 2002-557</b> Модулен конектор TOPJOB®S; модулен; за слотове за джъмperi; 7-полюсен; 2,50 mm <sup>2</sup> ; сив	<a href="http://www.wago.com/2002-557">www.wago.com/2002-557</a>
	<b>Артикул №: 2002-649</b> Празен модул тип L TOPJOB®S; модулен; напр. за прескачане на обединени клеми; сив	<a href="http://www.wago.com/2002-649">www.wago.com/2002-649</a>
	<b>Артикул №: 210-136</b> Тестов щепсел; Ø 2 mm; с кабел 500 mm; червен	<a href="http://www.wago.com/210-136">www.wago.com/210-136</a>
<b>Инструмент</b>		
Operating tool		
	<b>Артикул №: 210-658</b> Работен инструмент; Нож: 3.5 x 0.5 mm; с частично изолирана дръжка; ъглов; къс; многоцветен	<a href="http://www.wago.com/210-658">www.wago.com/210-658</a>
	<b>Артикул №: 210-720</b> Работен инструмент; Нож: 3.5 x 0.5 mm; с частично изолирана дръжка; многоцветен	<a href="http://www.wago.com/210-720">www.wago.com/210-720</a>
<b>Защитно-предупредителен маркер</b>		
Cover		
	<b>Артикул №: 2002-115</b> Защитно-предупредителен маркер; за 5 клеми; със символ на високо напрежение, черно; жълт	<a href="http://www.wago.com/2002-115">www.wago.com/2002-115</a>
<b>Крайна капачка</b>		
End plate		
	<b>Артикул №: 209-191</b> Сепаратор за Ex e/Ex i приложения; 3 mm дебелина; 120 mm ширина; оранжев	<a href="http://www.wago.com/209-191">www.wago.com/209-191</a>
<b>Jumpers</b>		
Jumper		
	<b>Артикул №: 210-123</b> Мост за обединяване на проводници; изолиран; син	<a href="http://www.wago.com/210-123">www.wago.com/210-123</a>
	<b>Артикул №: 2002-402</b> Джъмпер; 2-пътен; изолиран; светло сив	<a href="http://www.wago.com/2002-402">www.wago.com/2002-402</a>

Подлежи на промяна. Моля, обърнете внимание и на допълнителната документация на продукта!

ВАГО България ООД  
Бизнес център Сердика  
Бул."Акад. Иван Гешов" 2Е | Сграда 1, ет. 4, офис 417 | 1330 София  
Тел.: +359 2 489 46 09 | Тел.: +359 2 489 46 10  
Имейл: [sales.bg@wago.com](mailto:sales.bg@wago.com)

Имате ли въпроси относно нашите продукти?  
Винаги ще се радваме да получим вашето обаждане на +359 2 489 46 09.



	<b>Артикул №: 2002-402/000-005</b> Джъмпер; 2-пътен; изолиран; червен	<a href="http://www.wago.com/2002-402/000-005">www.wago.com/2002-402/000-005</a>
	<b>Артикул №: 2002-400</b> Непрекъснат джъмпер; 2-пътен; изолиран; светло сив	<a href="http://www.wago.com/2002-400">www.wago.com/2002-400</a>
	<b>Артикул №: 2002-403</b> Джъмпер; 3-пътен; изолиран; светло сив	<a href="http://www.wago.com/2002-403">www.wago.com/2002-403</a>
	<b>Артикул №: 2002-404/000-005</b> Джъмпер; 4-пътен; изолиран; червен	<a href="http://www.wago.com/2002-404/000-005">www.wago.com/2002-404/000-005</a>
	<b>Артикул №: 2002-403/000-006</b> Джъмпер; 3-пътен; изолиран; син	<a href="http://www.wago.com/2002-403/000-006">www.wago.com/2002-403/000-006</a>
	<b>Артикул №: 2002-404/000-006</b> Джъмпер; 4-пътен; изолиран; син	<a href="http://www.wago.com/2002-404/000-006">www.wago.com/2002-404/000-006</a>
	<b>Артикул №: 2002-403/000-005</b> Джъмпер; 3-пътен; изолиран; червен	<a href="http://www.wago.com/2002-403/000-005">www.wago.com/2002-403/000-005</a>
	<b>Артикул №: 2002-405/000-005</b> Джъмпер; 5-пътен; изолиран; червен	<a href="http://www.wago.com/2002-405/000-005">www.wago.com/2002-405/000-005</a>
	<b>Артикул №: 2002-402/000-006</b> Джъмпер; 2-пътен; изолиран; син	<a href="http://www.wago.com/2002-402/000-006">www.wago.com/2002-402/000-006</a>
	<b>Артикул №: 2002-405/000-006</b> Джъмпер; 5-пътен; изолиран; син	<a href="http://www.wago.com/2002-405/000-006">www.wago.com/2002-405/000-006</a>
	<b>Артикул №: 2002-404</b> Джъмпер; 4-пътен; изолиран; светло сив	<a href="http://www.wago.com/2002-404">www.wago.com/2002-404</a>
	<b>Артикул №: 2002-406/000-006</b> Джъмпер; 6-пътен; изолиран; син	<a href="http://www.wago.com/2002-406/000-006">www.wago.com/2002-406/000-006</a>
	<b>Артикул №: 2002-406/000-005</b> Джъмпер; 6-пътен; изолиран; червен	<a href="http://www.wago.com/2002-406/000-005">www.wago.com/2002-406/000-005</a>
	<b>Артикул №: 2002-406/020-000</b> Делта джъмпер; изолиран; светло сив	<a href="http://www.wago.com/2002-406/020-000">www.wago.com/2002-406/020-000</a>
	<b>Артикул №: 2002-405</b>	

Подлежи на промяна. Моля, обърнете внимание и на допълнителната документация на продукта!

ВАГО България ООД  
Бизнес център Сердика  
Бул."Акад. Иван Гешов" 2Е | Сграда 1, ет. 4, офис 417 | 1330 София  
Тел.: +359 2 489 46 09 | Тел.: +359 2 489 46 10  
Имейл: [sales.bg@wago.com](mailto:sales.bg@wago.com)

Имате ли въпроси относно нашите продукти?  
Винаги ще се радваме да получим вашето обаждане на +359 2 489 46 09.



Джъмпер; 5-пътен; изолиран; светло сив

[www.wago.com/2002-405](http://www.wago.com/2002-405)**Артикул №: 2002-407/000-005**

Джъмпер; 7-пътен; изолиран; червен

[www.wago.com/2002-407/000-005](http://www.wago.com/2002-407/000-005)**Артикул №: 2002-408**

Джъмпер; 8-пътен; изолиран; светло сив

[www.wago.com/2002-408](http://www.wago.com/2002-408)**Артикул №: 2002-408/000-006**

Джъмпер; 8-пътен; изолиран; син

[www.wago.com/2002-408/000-006](http://www.wago.com/2002-408/000-006)**Артикул №: 2002-405/011-000**

Джъмпер за свързване на звезда; 3-пътен; изолиран; светло сив

[www.wago.com/2002-405/011-000](http://www.wago.com/2002-405/011-000)**Артикул №: 2002-407/000-006**

Джъмпер; 7-пътен; изолиран; син

[www.wago.com/2002-407/000-006](http://www.wago.com/2002-407/000-006)**Артикул №: 2002-408/000-005**

Джъмпер; 8-пътен; изолиран; червен

[www.wago.com/2002-408/000-005](http://www.wago.com/2002-408/000-005)**Артикул №: 2002-407**

Джъмпер; 7-пътен; изолиран; светло сив

[www.wago.com/2002-407](http://www.wago.com/2002-407)**Артикул №: 2002-406**

Джъмпер; 6-пътен; изолиран; светло сив

[www.wago.com/2002-406](http://www.wago.com/2002-406)**Артикул №: 2002-410/000-005**

Джъмпер; 10-пътен; изолиран; червен

[www.wago.com/2002-410/000-005](http://www.wago.com/2002-410/000-005)**Артикул №: 2002-410/000-006**

Джъмпер; 10-пътен; изолиран; син

[www.wago.com/2002-410/000-006](http://www.wago.com/2002-410/000-006)**Артикул №: 2002-410**

Джъмпер; 10-пътен; изолиран; светло сив

[www.wago.com/2002-410](http://www.wago.com/2002-410)**Артикул №: 2002-409/000-006**

Джъмпер; 9-пътен; изолиран; син

[www.wago.com/2002-409/000-006](http://www.wago.com/2002-409/000-006)**Артикул №: 2002-409/000-005**

Джъмпер; 9-пътен; изолиран; червен

[www.wago.com/2002-409/000-005](http://www.wago.com/2002-409/000-005)**Артикул №: 2002-409**

Джъмпер; 9-пътен; изолиран; светло сив

[www.wago.com/2002-409](http://www.wago.com/2002-409)

Подлежи на промяна. Моля, обърнете внимание и на допълнителната документация на продукта!

ВАГО България ООД

Бизнес център Сердика









Бул."Акад. Иван Гешов" 2Е | Сграда 1, ет. 4, офис 417 | 1330 София

Тел.: +359 2 489 46 09 | Тел.: +359 2 489 46 10

Имейл: [sales.bg@wago.com](mailto:sales.bg@wago.com)

Имате ли въпроси относно нашите продукти?











Винаги ще се радваме да получим вашето обаждане на +359 2 489 46 09.

	<b>Артикул №: 2002-423/000-006</b> Непрекъснат джъмпер; от 1 до 3; изолиран; син	<a href="http://www.wago.com/2002-423/000-006">www.wago.com/2002-423/000-006</a>
	<b>Артикул №: 2002-423</b> Непрекъснат джъмпер; от 1 до 3; изолиран; светло сив	<a href="http://www.wago.com/2002-423">www.wago.com/2002-423</a>
	<b>Артикул №: 2002-433</b> Джъмпер; от 1 до 3; изолиран; светло сив	<a href="http://www.wago.com/2002-433">www.wago.com/2002-433</a>
	<b>Артикул №: 2002-434</b> Джъмпер; от 1 до 4; изолиран; светло сив	<a href="http://www.wago.com/2002-434">www.wago.com/2002-434</a>
	<b>Артикул №: 2002-423/000-005</b> Непрекъснат джъмпер; от 1 до 3; изолиран; червен	<a href="http://www.wago.com/2002-423/000-005">www.wago.com/2002-423/000-005</a>
	<b>Артикул №: 2002-435</b> Джъмпер; от 1 до 5; изолиран; светло сив	<a href="http://www.wago.com/2002-435">www.wago.com/2002-435</a>
	<b>Артикул №: 2002-436</b> Джъмпер; от 1 до 6; изолиран; светло сив	<a href="http://www.wago.com/2002-436">www.wago.com/2002-436</a>
	<b>Артикул №: 2002-437</b> Джъмпер; от 1 до 7; изолиран; светло сив	<a href="http://www.wago.com/2002-437">www.wago.com/2002-437</a>
	<b>Артикул №: 2002-438</b> Джъмпер; от 1 до 8; изолиран; светло сив	<a href="http://www.wago.com/2002-438">www.wago.com/2002-438</a>
	<b>Артикул №: 2002-439</b> Джъмпер; от 1 до 9; изолиран; светло сив	<a href="http://www.wago.com/2002-439">www.wago.com/2002-439</a>
	<b>Артикул №: 2002-440</b> Джъмпер; от 1 до 10; изолиран; светло сив	<a href="http://www.wago.com/2002-440">www.wago.com/2002-440</a>
	<b>Артикул №: 2002-472</b> Стъпаловиден джъмпер; 2-пътен; изолиран; светло сив	<a href="http://www.wago.com/2002-472">www.wago.com/2002-472</a>
	<b>Артикул №: 2002-473</b> Стъпаловиден джъмпер; 3-пътен; изолиран; светло сив	<a href="http://www.wago.com/2002-473">www.wago.com/2002-473</a>
	<b>Артикул №: 2002-475/011-000</b> Стъпаловиден джъмпер; 3-пътен; изолиран; светло сив	<a href="http://www.wago.com/2002-475/011-000">www.wago.com/2002-475/011-000</a>
	<b>Артикул №: 2002-475</b> Стъпаловиден джъмпер; 5-пътен; изолиран; светло сив	<a href="http://www.wago.com/2002-475">www.wago.com/2002-475</a>
	<b>Артикул №: 2002-476</b> Стъпаловиден джъмпер; 6-пътен; изолиран; светло сив	<a href="http://www.wago.com/2002-476">www.wago.com/2002-476</a>
	<b>Артикул №: 2002-474</b> Стъпаловиден джъмпер; 4-пътен; изолиран; светло сив	<a href="http://www.wago.com/2002-474">www.wago.com/2002-474</a>

Подлежи на промяна. Моля, обърнете внимание и на допълнителната документация на продукта!

ВАГО България ООД  
 Бизнес център Сердика  
 Бул."Акад. Иван Гешов" 2Е | Сграда 1, ет. 4, офис 417 | 1330 София  
 Тел.: +359 2 489 46 09 | Тел.: +359 2 489 46 10  
 Имейл: [sales.bg@wago.com](mailto:sales.bg@wago.com)

Имате ли въпроси относно нашите продукти?  
 Винаги ще се радваме да получим вашето обаждане на +359 2 489 46 09.

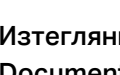
	<b>Артикул №: 2002-477</b> Стъпаловиден джъмпер; 7-пътен; изолиран; светло сив	<a href="http://www.wago.com/2002-477">www.wago.com/2002-477</a>
	<b>Артикул №: 2002-473/011-000</b> Стъпаловиден джъмпер; 2-пътен; от 1 до 3; изолиран; светло сив	<a href="http://www.wago.com/2002-473/011-000">www.wago.com/2002-473/011-000</a>
	<b>Артикул №: 2002-479</b> Стъпаловиден джъмпер; 9-пътен; изолиран; светло сив	<a href="http://www.wago.com/2002-479">www.wago.com/2002-479</a>
	<b>Артикул №: 2002-478</b> Стъпаловиден джъмпер; 8-пътен; изолиран; светло сив	<a href="http://www.wago.com/2002-478">www.wago.com/2002-478</a>
	<b>Артикул №: 2002-479/011-000</b> Стъпаловиден джъмпер; изолиран; светло сив	<a href="http://www.wago.com/2002-479/011-000">www.wago.com/2002-479/011-000</a>
	<b>Артикул №: 2002-480</b> Стъпаловиден джъмпер; 10-пътен; изолиран; светло сив	<a href="http://www.wago.com/2002-480">www.wago.com/2002-480</a>
	<b>Артикул №: 2002-477/011-000</b> Стъпаловиден джъмпер; изолиран; светло сив	<a href="http://www.wago.com/2002-477/011-000">www.wago.com/2002-477/011-000</a>
	<b>Артикул №: 2002-481/011-000</b> Стъпаловиден джъмпер; изолиран; светло сив	<a href="http://www.wago.com/2002-481/011-000">www.wago.com/2002-481/011-000</a>
	<b>Артикул №: 2002-481</b> Стъпаловиден джъмпер; 11-пътен; изолиран; светло сив	<a href="http://www.wago.com/2002-481">www.wago.com/2002-481</a>
	<b>Артикул №: 2002-482</b> Стъпаловиден джъмпер; 12-пътен; изолиран; светло сив	<a href="http://www.wago.com/2002-482">www.wago.com/2002-482</a>
	<b>Артикул №: 210-103</b> Мост за обединяване на проводници; изолиран; черен	<a href="http://www.wago.com/210-103">www.wago.com/210-103</a>

## Изтегляния

### Documentation

Bid Text			
2002-1704 X81 - Datei	May 20, 2019	xml 4,2 kB	Изтегляне
2002-1704 docx - Datei	Apr 23, 2019	docx 16,0 kB	Изтегляне

### Additional Information

Подлежи на промяна. Моля, обърнете внимание и на допълнителната документация на продукта!

ВАГО България ООД  
Бизнес център Сердика  
Бул."Акад. Иван Гешов" 2Е | Сграда 1, ет. 4, офис 417 | 1330 София  
Тел.: +359 2 489 46 09 | Тел.: +359 2 489 46 10  
Имейл: [sales.bg@wago.com](mailto:sales.bg@wago.com)

Имате ли въпроси относно нашите продукти?  
Винаги ще се радваме да получим вашето обаждане на +359 2 489 46 09.

Technical Section  
Technical explanations

pdf  
2,2 MB Изтегляне

## CAD/CAE-Data

### CAE data

EPLAN Data Portal 2002-1704 [URL](#) Изтегляне

ZUKEN Portal 2002-1704 [URL](#) Изтегляне

WSCAD Universe 2002-1704 [URL](#) Изтегляне

### CAD data

2D/3D Models 2002-1704 [URL](#) Изтегляне

## Бележки за инсталиране

### Conductor termination

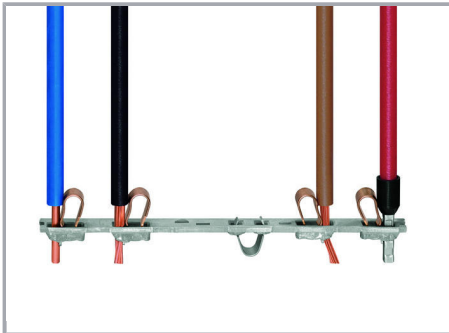

All conductor types at a glance

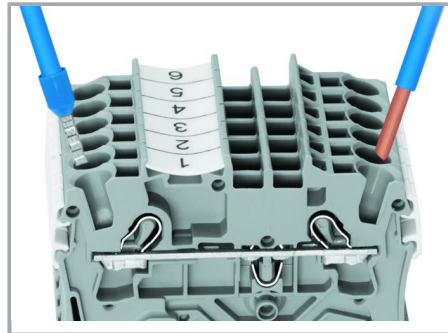

Push-in termination of solid and ferruled conductors

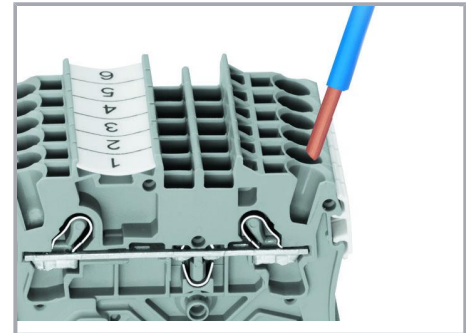

Inserting a conductor via push-in termination:

Solid conductors with cross-sections from either one size above, or up to two sizes below, the rated cross-section can be simply pushed in – no tools needed.

Подлежи на промяна. Моля, обърнете внимание и на допълнителната документация на продукта!

ВАГО България ООД  
Бизнес център Сердика  
Бул."Акад. Иван Гешов" 2Е | Сграда 1, ет. 4, офис 417 | 1330 София  
Тел.: +359 2 489 46 09 | Тел.: +359 2 489 46 10  
Имейл: [sales.bg@wago.com](mailto:sales.bg@wago.com)

Имате ли въпроси относно нашите продукти?  
Винаги ще се радваме да получим вашето обаждане на +359 2 489 46 09.



**Inserting a conductor via operating tool:**

**Conductor termination – insulation stop**

Connecting fine-stranded conductors without ferrules, or small cross-sectional conductors that cannot be pushed in, is performed similarly to the original CAGE CLAMP® – just use an operating tool.

**Advantage:**

To open the clamp, the operating tool is inserted vertically. The conductor entry is less than 15 degrees for easier wiring.

**Commoning**

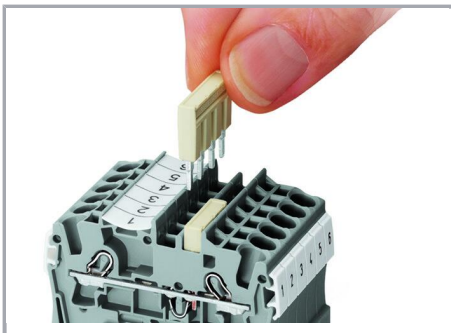

Insert push-in type jumper bar and push down until it hits backstop..

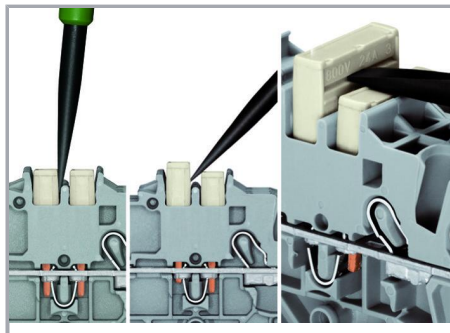

**Removing a push-in type jumper bar:**

Insert the operating tool between the jumper and partition wall of the dual jumper slots, then lift up the jumper.

Place the operating tool in the center of jumpers for up to five contacts (see above), or alternately on both sides for jumpers with more than five contacts.

**Commoning**

Подлежи на промяна. Моля, обърнете внимание и на допълнителната документация на продукта!



Orient the staggered jumpers' red stripes on the inside.

Insert the staggered jumper and push down until it hits the backstop.

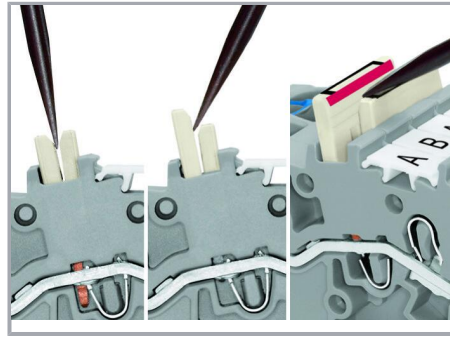

**Removing a staggered jumper:**

Insert the operating tool between the staggered jumpers, then lift up the jumper.

### Commoning



Continuous jumpers (2002 Series) readily connect an endless number of terminal blocks to each other via single jumper slot. Use the second jumper slot for additional commoning or testing.

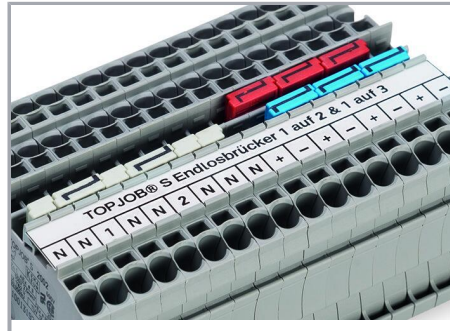

The 1-to-3 adjacent jumper for continuous commoning enables every other terminal block to be commoned. For example, positive and negative potentials can be accommodated alongside each other.

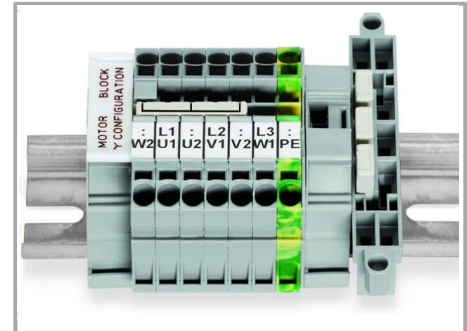

This star point jumper has been specially developed to create a "star point" and is used on motor terminal boards equipped with TOPJOB® S Rail-Mount Terminal Blocks.

Подлежи на промяна. Моля, обърнете внимание и на допълнителната документация на продукта!

ВАГО България ООД  
Бизнес център Сердика  
Бул."Акад. Иван Гешов" 2Е | Сграда 1, ет. 4, офис 417 | 1330 София  
Тел.: +359 2 489 46 09 | Тел.: +359 2 489 46 10  
Имейл: [sales.bg@wago.com](mailto:sales.bg@wago.com)

Имате ли въпроси относно нашите продукти?  
Винаги ще се радваме да получим вашето обаждане на +359 2 489 46 09.

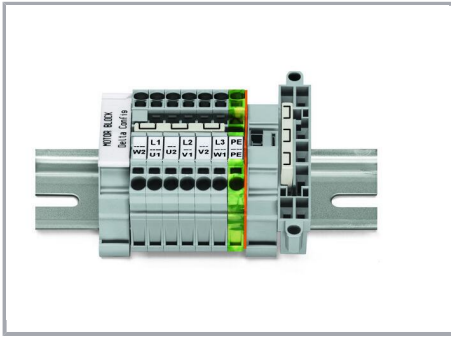

This delta jumper has been specially developed to create a delta configuration and is used on motor terminal boards equipped with TOPJOB® S rail-mount terminal blocks.

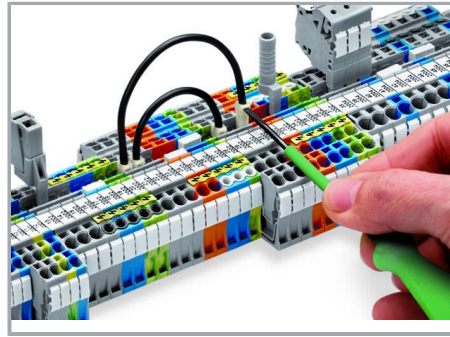

Push down the wire jumper until fully inserted. Lift the jumper with an operating tool for rewiring.

### Testing



The modular TOPJOB® S connectors also connect conductors of the same size as the terminal blocks being used.



TOPJOB® S Connectors with a 2 mm Ø test socket for testing voltage via 2-pole voltage tester



Rail-mount terminal block assembly for electric motor wiring

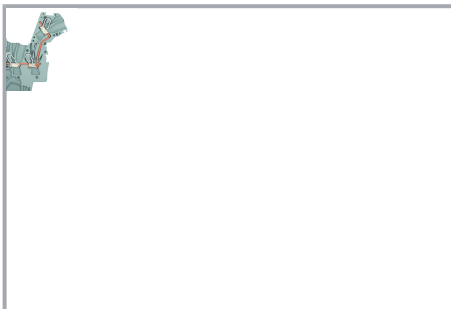

L-type test plug module – cross-sectional view of contacts

Подлежи на промяна. Моля, обърнете внимание и на допълнителната документация на продукта!

ВАГО България ООД  
Бизнес център Сердика  
Бул."Акад. Иван Гешов" 2Е | Сграда 1, ет. 4, офис 417 | 1330 София  
Тел.: +359 2 489 46 09 | Тел.: +359 2 489 46 10  
Имейл: [sales.bg@wago.com](mailto:sales.bg@wago.com)

Имате ли въпроси относно нашите продукти?  
Винаги ще се радваме да получим вашето обаждане на +359 2 489 46 09.



Test plug adapter (2009-174, CAT I) for 4 mm Ø plugs – compatible with 2000 to 2016 Series



Testing tap (2009-182) for tool-free connection of test cables up to 2.5 mm<sup>2</sup> (12 AWG) – compatible with 2000 to 2016 Series

### Marking

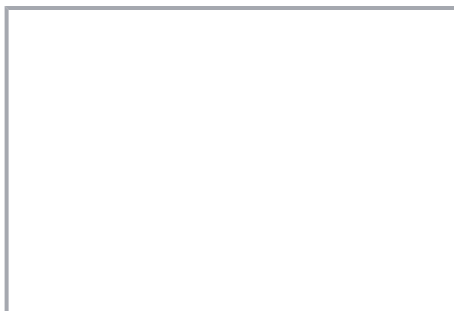

Snapping WMB Inline markers into marker slots.

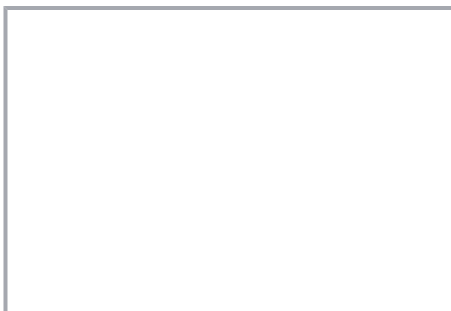

TOPJOB® S 2009-193 Group Marker Carrier (equipped with a marking strip) for all 2001 to 2016 Series TOPJOB® S Rail-Mount Terminal Blocks

Do not use on an end plate!

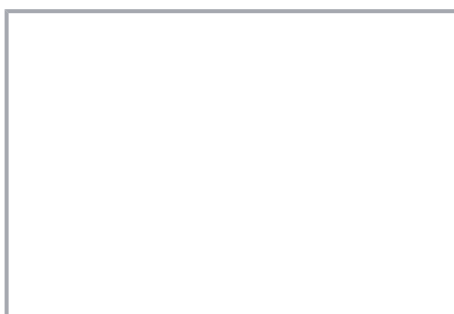

Using marker carriers for marking strips (2002-161) in jumper slots.

### Ex application

Подлежи на промяна. Моля, обърнете внимание и на допълнителната документация на продукта!

ВАГО България ООД  
Бизнес център Сердика  
Бул."Акад. Иван Гешов" 2Е | Сграда 1, ет. 4, офис 417 | 1330 София  
Тел.: +359 2 489 46 09 | Тел.: +359 2 489 46 10  
Имейл: [sales.bg@wago.com](mailto:sales.bg@wago.com)

Имате ли въпроси относно нашите продукти?  
Винаги ще се радваме да получим вашето обаждане на +359 2 489 46 09.

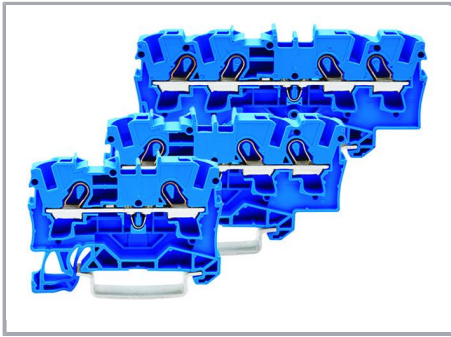

Through terminal blocks with a blue insulated housing are suitable for Ex i applications.



All through and ground conductor terminal blocks are suitable for Ex e II applications.

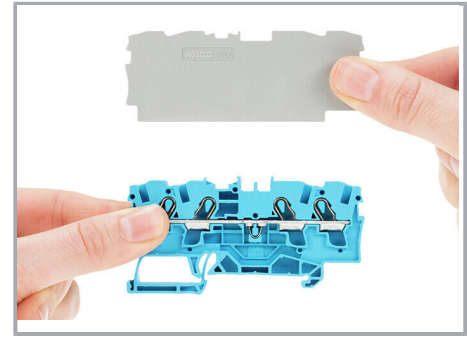

**Separator plate for Ex e/Ex i applications**

An end plate must be applied to the terminal block located directly behind an Ex e/Ex i separator plate.

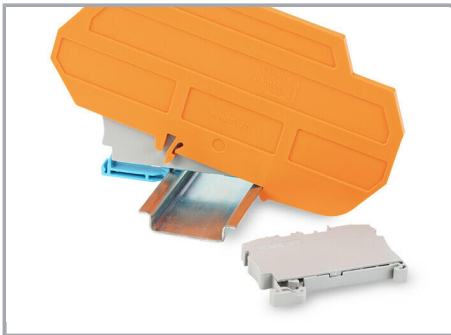

**Ex e II/Ex i terminal strip**

**Note:**

The movable feet of terminal blocks and separator plates must face the same direction.



A separator plate is located between the Ex e II and Ex i terminal strip.

End plate

Ex e II terminal blocks

Separator plate for Ex e/Ex i applications

End plate

Ex i terminal blocks

According to EN 50020, a minimum distance of 50 mm must be kept between live parts of Ex e and Ex i circuits. The use of Ex e/Ex i separators is a space-saving solution when Ex e and Ex i terminal blocks are mounted on a common DIN-rail.

**Семейство продукти**

Подлежи на промяна. Моля, обърнете внимание и на допълнителната документация на продукта!

ВАГО България ООД  
Бизнес център Сердика  
Бул."Акад. Иван Гешов" 2Е | Сграда 1, ет. 4, офис 417 | 1330 София  
Тел.: +359 2 489 46 09 | Тел.: +359 2 489 46 10  
Имейл: [sales.bg@wago.com](mailto:sales.bg@wago.com)

Имате ли въпроси относно нашите продукти?  
Винаги ще се радваме да получим вашето обаждане на +359 2 489 46 09.



#### TOPJOB® S

TOPJOB® S: In various industrial applications and modern building installations, WAGO's wide and versatile range of rail-mount terminal blocks provides more than just reliable electrical connections.

Показване на всички продукти от семейството.

Подлежи на промяна. Моля, обърнете внимание и на допълнителната документация на продукта!

ВАГО България ООД  
Бизнес център Сердика  
Бул."Акад. Иван Гешов" 2Е | Сграда 1, ет. 4, офис 417 | 1330 София  
Тел.: +359 2 489 46 09 | Тел.: +359 2 489 46 10  
Имейл: [sales.bg@wago.com](mailto:sales.bg@wago.com)

Имате ли въпроси относно нашите продукти?  
Винаги ще се радваме да получим вашето обаждане на +359 2 489 46 09.